



Gemüeschneidemaschinen TRS Classic Gemüeschneider - 1 Geschwindigkeit - 750W

Technisches Datenblatt

ARTIKEL # _____

MODELL # _____

NAME # _____

SIS # _____

AIA # _____



600108 (DTRSCX)

Gemüeschneidemaschine
TRS Classic mit
Auswurfscheibe und einer
Geschwindigkeit von 340
U/min., 750 W - 230V

Kurzbeschreibung

Artikel Nr. _____

Universal-Gemüeschneider mit 70 verschiedenen Schnittarten. Gehäuse aus CrNi- Stahl. Abnehmbarer Deckel und Füllarm aus poliertem Aluminiumguss mit eingebauter magnetischer Sicherheitsvorrichtung: die Maschine kann nur bei geschlossenem Fülltrichter arbeiten. Wiedereinschaltenschutz. Motor mit Bremse.

Hauptmerkmale

- Gewinkelte Front.
- Umfangreiches Schneidscheibensortiment optional erhältlich
- Automatischer Neustart der Maschine, wenn der halbmondförmige Trichter aufgesetzt ist.
- Kontinuierliches Vorschubmodell.
- Trichter leicht zur Reinigung abnehmbar.
- Magnetisches Sicherheitssystem und Motorbremse, verhindert, dass die Maschine läuft, wenn die Schiebeplatte wegschwingt oder geöffnet ist.
- Gemüeschneider zum Schneiden, Würfeln, Reiben, Raspeln, Streifen (julienne) und Pommes frites schneiden
- Scheibengeschwindigkeit 360 U.p.M. für genaues Schneiden und Würfeln.
- Für 100 bis 300 Essen pro Tag und bis zu 600 Essen im Catering.
- Kompaktes Design

Konstruktion

- Asynchroner Industriemotor ohne Bürsten für hohe Zuverlässigkeit und leise Funktion, Edelstahl-Motorwelle.
- Kompaktes Design.
- Flache, wasserfeste Bedienblende mit IP55 Schutzgrad, IP24 in der gesamten Maschine.
- 750 W.

Genehmigung: _____



Gemüeschneidemaschinen TRS Classic Gemüeschneider - 1 Geschwindigkeit - 750W

Optionales Zubehör

- | | | | | | |
|--|------------|--------------------------|---|------------|--------------------------|
| • Streifenschneider 4x4 mm -
spülmaschinenfest | PNC 650077 | <input type="checkbox"/> | • S-Messer Schneidscheibe 12 mm mit
Druckbalken - spülmaschinenfest | PNC 650161 | <input type="checkbox"/> |
| • Streifenschneider 6x6 mm -
spülmaschinenfest | PNC 650078 | <input type="checkbox"/> | • S-Messer Schneidscheibe mit
gewellter Schneide und Druckbalken
8 mm - spülmaschinenfest | PNC 650162 | <input type="checkbox"/> |
| • Streifenschneider 8x8 mm -
spülmaschinenfest | PNC 650079 | <input type="checkbox"/> | • S-Messer Schneidscheibe mit
gewellter Schneide und Druckbalken
10 mm - spülmaschinenfest | PNC 650164 | <input type="checkbox"/> |
| • Streifenschneider 10x10 mm -
spülmaschinenfest | PNC 650080 | <input type="checkbox"/> | • S-Messer Schneidscheibe 13 mm mit
Druckbalken - spülmaschinenfest | PNC 650165 | <input type="checkbox"/> |
| • S-Messer Schneidscheibe 0,6 mm
mit Druckbalken -
spülmaschinenfest | PNC 650081 | <input type="checkbox"/> | • Streifenschneider 2x2 mm -
spülmaschinenfest | PNC 650166 | <input type="checkbox"/> |
| • S-Messer Schneidscheibe 1 mm
mit Druckbalken -
spülmaschinenfest | PNC 650082 | <input type="checkbox"/> | • Streifenschneider 3x3 mm -
spülmaschinenfest | PNC 650167 | <input type="checkbox"/> |
| • S-Messer Schneidscheibe 2 mm
mit Druckbalken -
spülmaschinenfest | PNC 650083 | <input type="checkbox"/> | • Scheiben-Set BISTRO Plus (C2SX,
C5SX, J2X, J7X - Ø 205mm) -
spülmaschinenfest | PNC 650178 | <input type="checkbox"/> |
| • S-Messer Schneidscheibe 3 mm
mit Druckbalken -
spülmaschinenfest | PNC 650084 | <input type="checkbox"/> | • Scheiben-Set Gastronomie Plus
(C2SX, C5SX, J2X, J7X, AS4XX, C10SX,
MT10T) - spülmaschinenfest | PNC 650179 | <input type="checkbox"/> |
| • S-Messer Schneidscheibe 4 mm
mit Druckbalken -
spülmaschinenfest | PNC 650085 | <input type="checkbox"/> | • Arbeitstisch fahrbar mit Bord und
Kunststoff GN Behälter 1/1 | PNC 653180 | <input type="checkbox"/> |
| • S-Messer Schneidscheibe 5 mm
mit Druckbalken -
spülmaschinenfest | PNC 650086 | <input type="checkbox"/> | • Arbeitsstation - Edelstahlisch mit
abklappbaren Seiten und
geeignetem Platz für Scheiben | PNC 653283 | <input type="checkbox"/> |
| • S-Messer Schneidscheibe 6 mm
mit Druckbalken -
spülmaschinenfest | PNC 650087 | <input type="checkbox"/> | • Würfelgatter 5x5 mm -
spülmaschinenfest | PNC 653566 | <input type="checkbox"/> |
| • S-Messer Schneidscheibe 8 mm
mit Druckbalken -
spülmaschinenfest | PNC 650088 | <input type="checkbox"/> | • Würfelgatter 8x8 mm -
spülmaschinenfest | PNC 653567 | <input type="checkbox"/> |
| • S-Messer Schneidscheibe mit
gewellter Schneide und
Druckbalken 2 mm -
spülmaschinenfest | PNC 650089 | <input type="checkbox"/> | • Würfelgatter 10x10 mm -
spülmaschinenfest | PNC 653568 | <input type="checkbox"/> |
| • S-Messer Schneidscheibe mit
gewellter Schneide und
Druckbalken 3 mm -
spülmaschinenfest | PNC 650090 | <input type="checkbox"/> | • Würfelgatter 12x12 mm -
spülmaschinenfest | PNC 653569 | <input type="checkbox"/> |
| • S-Messer Schneidscheibe mit
gewellter Schneide und
Druckbalken 6 mm -
spülmaschinenfest | PNC 650091 | <input type="checkbox"/> | • Würfelgatter 20x20 mm -
spülmaschinenfest | PNC 653570 | <input type="checkbox"/> |
| • Scheiben-Set BISTRO (C2SX, C5SX,
J2X - Ø 205mm) -
spülmaschinenfest | PNC 650092 | <input type="checkbox"/> | • Pommes-frites Gatter 6 mm -
spülmaschinenfest | PNC 653571 | <input type="checkbox"/> |
| • Scheiben-Set Gastronomie (C2SX,
C5SX, J2X, AS4XX, C10SX, MT10T) -
spülmaschinenfest | PNC 650093 | <input type="checkbox"/> | • Pommes-frites Gatter 8 mm -
spülmaschinenfest | PNC 653572 | <input type="checkbox"/> |
| • Scheiben-Set PIZZA (C2SX, C4SX,
J7X - Ø 205mm) -
spülmaschinenfest | PNC 650107 | <input type="checkbox"/> | • Pommes-frites Gatter 10 mm -
spülmaschinenfest | PNC 653573 | <input type="checkbox"/> |
| • Würfelgatter-
Reinigungswerkzeug für 5, 8, und
10 mm | PNC 650110 | <input type="checkbox"/> | | | |
| • Streifenschneider 2x8 mm -
spülmaschinenfest | PNC 650158 | <input type="checkbox"/> | | | |
| • Streifenschneider 2x10 mm -
spülmaschinenfest | PNC 650159 | <input type="checkbox"/> | | | |
| • S-Messer Schneidscheibe 10 mm
mit Druckbalken -
spülmaschinenfest | PNC 650160 | <input type="checkbox"/> | | | |





Gemüseschneidemaschinen TRS Classic Gemüseschneider - 1 Geschwindigkeit - 750W

Front

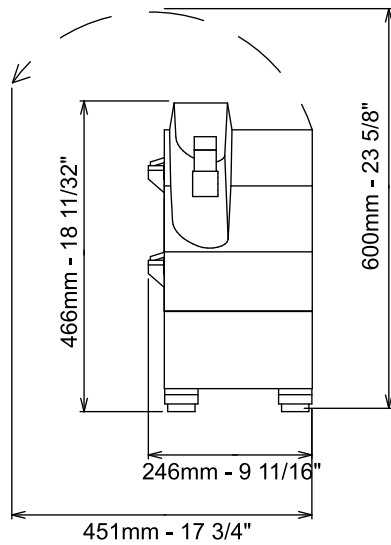

Seite

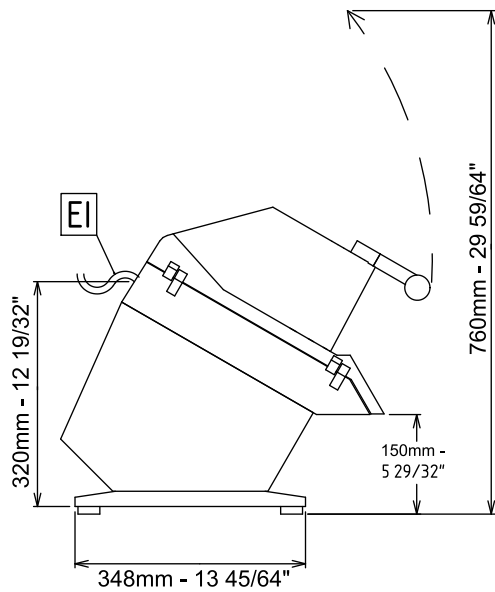

EI = Elektroanschluss

oben

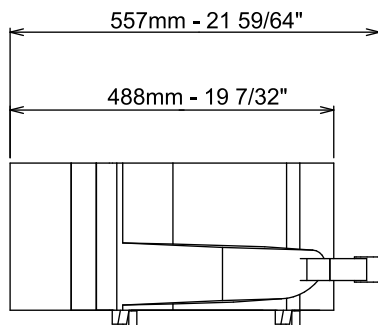

Elektrisch

Netzspannung:

600108 (DTRSCX)

220-240 V/1N ph/50 Hz

Anschlusswert:

0.75 kW

Gesamt-Watt

0.75 kW

Kapazität:

Leistung (bis):

550 kg/h

Schlüsselinformation

**Außenabmessungen,
Länge:**

246 mm

**Außenabmessungen,
Tiefe:**

557 mm

**Außenabmessungen,
Höhe:**

466 mm

Versandgewicht:

26 kg