

Maschinenbeschreibung:**Pos. 1 Geschirrspülmaschine PROFI FX10-C (BESTECK PREMIUM)**

539520-1

17.09.2024

Spülgut	gemäß DIN EN 17735
Spülart	Eintank-Spülmaschine
Bauart	Unterbaufähige Fronttürmaschine
Beheizungsart	Elektrisch, 230 V/400 V-Anschluss
Spülleistung	40 Körbe/h / 720 Teller/h / 1.440 Gläser
Einschubhöhe	425 mm

HOHE WIRTSCHAFTLICHKEIT**SENSO-ACTIVE RESSOURCENEINSATZ**

Der verantwortungsvolle Wasserverbrauch:

Die Qualität des Wassers wird kontinuierlich überwacht, woraufhin der Wasserverbrauch automatisch angepasst wird. Bei geringem Schmutzeintrag bleibt der Wasserverbrauch niedrig, während er bei starker Verschmutzung erhöht wird.

Betriebskosten werden gesenkt:

Allein durch den innovativen Ressourceneinsatz werden die Betriebskosten gegenüber herkömmlichen Maschinen gesenkt.

Ihre Vorteile:

- Sicheres Spülergebnis auch bei hohem Schmutzeintrag.
- Maschine korrigiert Bedienungsfehler.
- Waschlauge wird immer ausreichend mit Frischwasser regeneriert.
- Komplettes Abpumpen und Neubefüllen ist nicht mehr notwendig.

BESTES SPÜLERGEBNIS**BESTECK PREMIUM**

Glänzendes Besteck ohne manuelles Polieren:

In der Gastronomie nimmt das manuelle Polieren beim Umgang mit Besteck sehr viel Zeit in Anspruch, denn hier wird jedes Besteckteil einzeln von Rückständen befreit. Dieser aufwändige Polierprozess gehört jetzt der Vergangenheit an, denn mit dem neuen, zum Patent angemeldeten BESTECK PREMIUM hat HOBART es geschafft, diese Funktion in eine Geschirrspülmaschine zu integrieren.

Die Maschine inklusive BESTECK PREMIUM kann kurzfristig umgerüstet werden: Mit wenig Aufwand kann der Besteckkorb und die dazugehörige Besteckkorb-Aufnahme in die FP oder FX eingesetzt werden. Durch das automatische Rütteln des Besteckkorbs nach Beendigung des Spülgangs, perlen die Wassertropfen vom Besteck ab. Innerhalb kürzester Zeit erhalten Sie perfekt sauberes und fleckenfreies Besteck, das nur noch sortiert werden muss.

Perfekte Spülergebnisse:

Die Zeiten, in denen Besteckteile starr in Besteckköcher gestellt wurden und durch Überlagerung und Sprüschatten zu unbefriedigenden Reinigungsergebnissen und Flecken geführt haben, sind vorbei. Der rotierende Besteckkorb verhindert Sprüschatten und sorgt für hygienisch sauberes, fleckenfreies Besteck. Bis zu 80 Teile passen in den Korb hinein.

Ihre Vorteile:

- Geringere Personalkosten durch Eliminierung des zeitintensiven manuellen Polierprozesses
- Sie sparen Platz, da Sie nur noch eine einzige Maschine fürs Spülen und Polieren benötigen
- Sie können sich auf perfekte Hygiene verlassen, denn das manuelle Polieren mit Geschirrtüchern

Maschinenbeschreibung:
Pos. 1 Geschirrspülmaschine PROFI FX10-C (BESTECK PREMIUM)

539520-1
17.09.2024

entfällt

- In Stoßzeiten ist das Besteck direkt wieder einsetzbar und Ihr Personal kann sich auf die Gäste konzentrieren
- Eine automatische Besteckprogrammauswahl gewährleistet eine einfache Bedienung
- Optimale Reinigungsergebnisse durch Vermeidung von Sprüschatten

SELBSTREINIGENDES WASCHSYSTEM

Nie mehr verstopfte Düsen:

Das kombinierte Wasch- und Klarspülsystem verfügt über eine innovative, zum Patent angemeldete Selbstreinigung der Wascharme bei jedem Spülgang.

Wie das funktioniert?

Beim Start des Spülprogramms wird der Wascharm mit der Spüllauge geflutet. Innerhalb einer Sekunde wird der Schmutz über die einströmende Waschlauge hinausbefördert. Durch die Drehbewegung setzt sich die im Inneren des Wascharms befindliche Kugel auf das Reinigungsventil und verschließt es, sodass die Waschlauge nun ganz normal durch die Düsen verteilt wird.

DAUERWASCHPROGRAMM

Passen Sie die Spülzeit an den Verschmutzungsgrad an:

Statt bei starker Verschmutzung gleich mehrere Male nacheinander ein Standardprogramm zu nutzen, können Sie mit dem Dauerwaschprogramm die Spülaufzeit auf max. 20 Minuten erhöhen. Das Programm kann jederzeit abgebrochen werden.

Ihr Nutzen schnell erklärt:

- Der gesamte Spülzyklus muss nicht mehrmals wiederholt werden.
- Es ist keine zusätzliche Reinigerdosierung oder Klarspülung notwendig.
- Sie sparen Zeit und reduzieren die Betriebskosten.

STÄRKE-ABBAU-PROGRAMM

So fühlen sich Ihre Teller glatt und sauber an:

Reis, Kartoffeln oder Pasta sind stärkehaltige Speisen und hinterlassen auf Tellern oder Schüsseln gerne sichtbare Spuren. Mit der Zeit fühlt sich das Geschirr nicht nur rau an, sondern wirkt matt und unhygienisch.

Mit HOBART zu neuem Glanz:

Das spezielle Stärke-Abbau-Programm sorgt dafür, dass sich Ihr Geschirr wieder absolut glatt und sauber anfühlt.

Dadurch ergeben sich für Sie folgende Vorteile:

- Das zeitintensive manuelle Behandeln des Spülguts mit aggressiver Reinigungslauge entfällt.
- Das Stärke-Abbau-Programm entlastet Ihr Personal und garantiert glänzendes Geschirr.

GENIUS-X² FEINFILTERSYSTEM

Hält die Waschlauge permanent sauber:

Das weiterentwickelte Feinfiltersystem reinigt das Schmutzwasser in nur drei Schritten und reduziert dadurch den Reinigerverbrauch um bis zu 35 %.

Der Tank bleibt sauber:

Grobschmutz und Speisereste werden im Siebkorb aufgefangen und können nicht in den Tank gelangen.

Maschinenbeschreibung:
Pos. 1 Geschirrspülmaschine PROFI FX10-C (BESTECK PREMIUM)

539520-1
17.09.2024

Feinschmutz wird abgeleitet:
Nach 10 Sekunden wird der gesammelte Feinschmutz aus der Maschine geleitet.

Waschung erledigt den Rest:
Während der Waschung wird der restliche Feinschmutz gesammelt und abgepumpt.

Ein weiterer Pluspunkt:
Das System säubert sich beim Abpumpen selbständig, wodurch die manuelle Reinigung entfällt.

SIEB-EINSATZKONTROLLE

Prüft, ob Tankabdecksieb und Feinfilter richtig eingesetzt sind:
Ist das Siebssystem nicht korrekt eingesetzt, zeigt die Steuerung einen Warnhinweis an. Wird das Sieb wieder richtig positioniert, kann der Spülbetrieb fortgesetzt werden.

Das bedeutet für Sie:
- Die Pumpe wird vor Scherben und kleinem Besteck geschützt.
- Sie sparen Reiniger und reduzieren Ihre Betriebskosten.
- Schmutz wird zurückgehalten.

WEITWINKELDÜSEN

Für Sauberkeit in jeder Ecke:
Das Spülresultat ist gleich von mehreren Faktoren abhängig: Ein wichtiger Aspekt ist die genaue Verteilung des Wassers und der Reinigungsmittel. Damit die Waschdüsen am effektivsten wirken, wurden sie von HOBART in eine spezielle Form gebracht, so dass sie im Vergleich zu herkömmlichen Systemen präziser und flächendeckender sprühen.

Ihr Vorteil:
Das Waschergebnis wird insbesondere in den Ecken deutlich verbessert.

EINFACHE BEDIENUNG

VISIOTRONIC-TOUCH STEUERUNG

Unkomplizierte Bedienung für jedermann:
Ein-Knopf-Bedienung in Kombination mit farbigem Touchscreen - einfacher geht es nicht: Die VISIOTRONIC-TOUCH Steuerung vereinfacht die Handhabung Ihrer Maschine um ein Vielfaches und zeigt alle wichtigen Informationen im Display mittels Text und Symbolen an.

Ihr Nutzen:
- Programme können problemlos ausgewählt werden.
- Einstellungen sind einfach durchzuführen.
- Alle wichtigen Informationen sind auf einen Blick abrufbar.

RESTLAUFANZEIGE

Den Spülverlauf stets im Blick:
Als Erweiterung der VISIOTRONIC-TOUCH Steuerung zeigen die HOBART-Spülmaschinen den Fortschritt des Programms an.

- Blau: Programm wurde eben gestartet
- Teilweise Grün: Maschine spült

Maschinenbeschreibung:**Pos. 1 Geschirrspülmaschine PROFI FX10-C (BESTECK PREMIUM)**

539520-1

17.09.2024

- Grün: Programm beendet / Maschine startbereit
- Rot: Fehler- oder Hinweismeldung

HYGIENEPROGRAMM

Besiegt Keime und Bakterien:

Im Laufe der Zeit lagern sich in Ihrer Maschine Kalk und Schmutzpartikel ab. Mit dem patentierten Hygieneprogramm geben Sie Keimen und Bakterien keine Chance.

Damit Sie wissen, wann Sie das nächste Mal Ihr Hygieneprogramm durchführen sollten, wird Ihnen eine Info im Display angezeigt. Dann einfach die Hygiene-Tabs in die Maschine legen und das Programm starten. Kurze Zeit später ist Ihre Spülmaschine wieder hygienisch rein.

Ihre Vorteile im Überblick:

- Schnelle Beseitigung von Kalkablagerungen.
- Die Maschine wird von Schmutzrückständen gereinigt.
- Sorgt für einen angenehmen Duft.

CLIP-IN WASCH- UND KLARSPÜLARME

Machen die Reinigung der Maschine so einfach wie möglich:

Um Ihnen die Arbeit zu erleichtern kann das Wasch- und Klarspülsystem über das CLIP-IN System mit nur einem Handgriff entnommen werden und wieder eingesetzt werden.

SOFT-START WASCHPUMPE

Für den leisen Spülstart:

In Bistros und Bars sind die Spülmaschinen oft im Thekenbereich verbaut und stehen in unmittelbarer Nähe zu Ihren Gästen. Um deren Gespräche nicht zu beeinträchtigen, sorgt die SOFT-START Waschpumpe sprichwörtlich für einen soften und leisen Spülstart.

AUTOMATISCHES SELBSTREINIGUNGSPROGRAMM

Sauberer Innenraum nach jedem Spültag:

Nach jedem Spülalltag wird automatisch ein Selbstreinigungsprogramm ausgeführt, welches mithilfe von Frischwasser Schmutzrückstände aus dem Maschineninnenraum spült.

USB-SCHNITTSTELLE

Temperatur, Fehlermeldungen und die gewählten Programme müssen permanent zur Überwachung dokumentiert werden. Diese zeitintensive Aufgabe übernimmt die VISIOTRONIC-TOUCH Steuerung automatisch. Für den unkomplizierten Download der Betriebs- und Hygieneparameter verfügt die Spülmaschine über eine USB-Schnittstelle, um alle relevanten Daten auf einem externen Speichermedium sichern zu können.

ZUVERLÄSSIGKEIT & FLEXIBILITÄT**GEDÄMPFTER TÜRANSCHLAG**

Sanft sowie geräuschlos beim Öffnen und Schließen:

Die Tür der Spülmaschine wird mittels Gasdruckdämpfer abgefedert. Dies schützt Ihr Geschirr und verhindert die Abnutzung der Türaufhängung.

Übrigens: Die flache Korbführung auf der Türinnenseite ermöglicht problemloses Einschieben und Entnehmen des Korbes aus der Maschine.

Maschinenbeschreibung:**Pos. 1 Geschirrspülmaschine PROFI FX10-C (BESTECK PREMIUM)**

539520-1

17.09.2024

MULTI-PHASING (230/400 V)

Multi-Phasing ermöglicht den Betrieb der Spülmaschine wahlweise an 230 V oder 400 V. Veränderungen vor Ort sind durch einfaches Umstecken jederzeit möglich. (Werkseitig 400V)

SMARTCONNECT

HOBART SmartConnect APP

Das Wichtigste auf einen Blick:

Mithilfe der neuen HOBART App SMARTCONNECT haben Sie die Möglichkeit, 5 Jahre lang kostenfrei eine umfassende Übersicht über den aktuellen Status Ihrer Spülmaschine zu erhalten. Dazu zählt, dass Ihnen rechtzeitig bevorstehende Wartungsintervalle, die aktuellen Betriebskosten oder die Chemieverbräuche kommuniziert werden.

Vernetzen, informieren, profitieren:

Auf Grundlage dieser Daten können Sie Stillstände vermeiden und sich mit dem werkseigenen Kundendienst oder einem geschulten Servicepartner in Verbindung setzen. Außerdem bietet SMARTCONNECT für kleinere Störungen bebilderte Anleitungen, so dass Sie diese selbständig beheben können.

Alle Funktionen im Überblick:

- Maschinenstatus (Behalten Sie den Status all Ihrer Maschinen im Auge)
- Fehlermeldungen (Mittels E-Mail werden Sie über Systemfehler informiert)
- Betriebskostenrechner (Kosten & Verbrauchsübersicht von Wasser-, Chemie- und Stromverbrauch)
- Hygieneinformationen (Anzeige und einfacher Download eines Hygieneprotokolls nach HACCP)
- Ereignisprotokoll (Historie aller aufgetretenen Hinweise und Fehlermeldungen)
- Auslastung (Daten über die effektive Nutzung der Maschine)

In welchen Ländern und Sprachen SMARTCONNECT verfügbar ist, welche bauseitigen Voraussetzungen erforderlich sind und weitere Informationen erhalten Sie unter www.hobartsmartconnect.de

KOMPLETT ANSCHLUSSFERTIG:

- Zu- und Ablaufschlauch
- Anschlusskabel (400 V-Anschluss)
- Flüssigreiniger-Dosierpumpe
- Klarspülmittel-Dosierpumpe
- Klarspülpumpe
- Ablaufpumpe
- Rücksaugverhinderer

Korbausstattung:

1 Tellerkorb P-18-12

1 Universalkorb B-00-07

1 Besteckkorb BESTECK PREMIUM + 1 Besteckkorb-Aufnahme

Technische Daten:
Pos. 1 Geschirrspülmaschine PROFI FX10-C (BESTECK PREMIUM)539520-1
17.09.2024

Abmessungen	in [mm]
Maschinen-Breite	600 mm
Maschinen-Tiefe	620 mm
Maschinen-Tiefe bei geöffneter Tür	1065 mm
Maschinen-Höhe	825 mm
Einschubhöhe	425 mm

Leistungen	
Programmzeiten*	90 / 180 /360 sec. und Sonderprogramme
Spülleistung**	bis zu 40 Körbe/h / 720 Teller/h / 1.440 Gläser
Waschtemperatur	63 °C
Klarspültemperatur	82 °C
Tankinhalt	10,6 l
Frischwasserverbrauch/Korb	1,8 l

Anschlusswerte	
Heizleistung Erhitzer	6,1 kW (2,0 kW)
Gesamtanschlusswert	6,7 kW (2,6 kW)
Pumpenleistung	0,5 kW / 350 l/min
Absicherung	3x16 A (16 A)
Nennspannung	400/50/3 (230/50/1)

Anschlüsse	
Ablaufschlauch	2.000 mm ID20/AD25
Zulaufschlauch	2.000 mm R 3/4"
Fließdruck	0,5 - 10 bar
Max. Zulauf-Temperatur	60°C
Erforderlicher Wasserdurchsatz	5 l/min
Länge - Anschlusskabel	2.000 mm
Länge - Ansaugschlauch für Flüssigreiniger	2.500 mm
Länge - Ansaugschlauch für Klarspüler	2.500 mm

* Um das Erreichen hygienischer Klarspültemperaturen auch bei Kaltwasseranschluss oder verringerter Heizleistung zu gewährleisten, besitzt die Maschine eine automatische Programmzeitsteuerung.

** Theoretische Leistung

Technische Daten:
Pos. 1 Geschirrspülmaschine PROFI FX10-C (BESTECK PREMIUM)

539520-1
17.09.2024

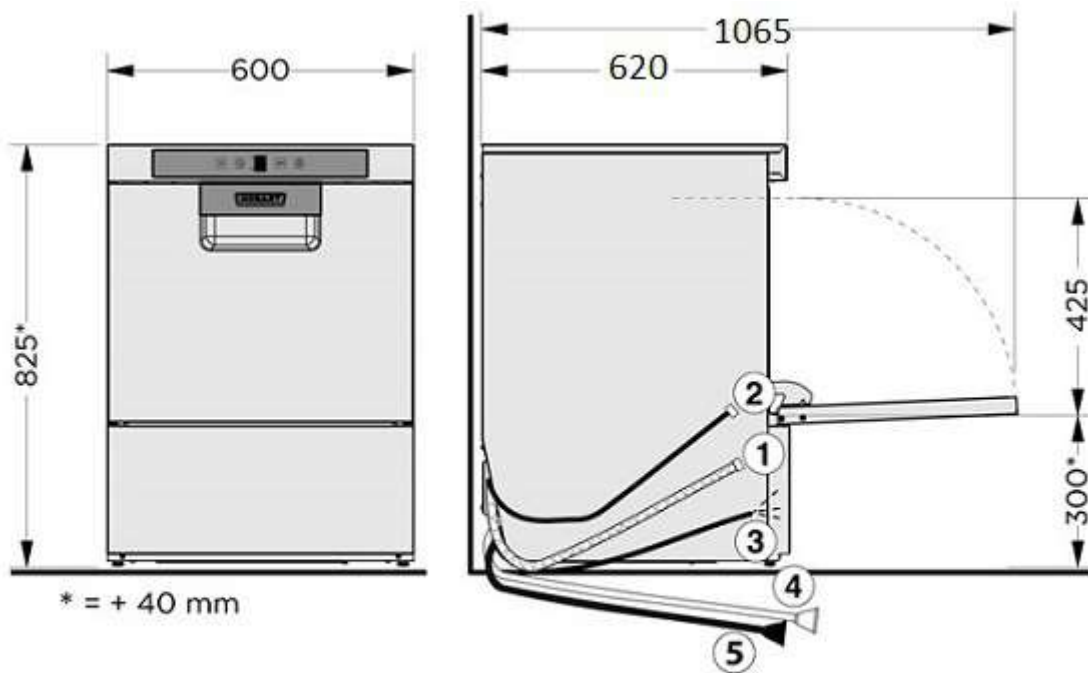

- [1] Ablaufschlauch [2] Frischwasseranschluss [3] Anschlusskabel [4] Flüssigreiniger^{a)} [5] Klarspüler^{a)}
^{a)} bei Maschinen mit Schlauchbefüllung

Maschinenbeschreibung:

539520-1

17.09.2024

Optional: Pos. 2 Geschirrspülmaschine PREMAX FP10-C (BESTECK PREMIUM)

Spülgut	gemäß DIN EN 17735
Spülart	Eintank-Spülmaschine
Bauart	Unterbaufähige Fronttürmaschine
Beheizungsart	Elektrisch, 230 V/400 V-Anschluss
Spüleistung	45 Körbe/h / 810 Teller/h / 1620 Gläser/h
Einschubhöhe	425 mm

HOHE WIRTSCHAFTLICHKEIT**ECO PROGRAMM**

Starke Leistung trotz geringem Verbrauch:

Niedrige Wasserverbräuche und kurze Programmzeiten sind wichtige Faktoren, um Kosten zu senken und Zeit zu sparen. Die intelligenten HOBART PREMAX Modelle arbeiten daher mit Wasserdampf, woraus sich für Sie unschlagbare Vorteile ergeben:

- Beste Ergebnisse werden mit bis zu 0,8 l Frischwasser in der Klarspülung erreicht.
- Der Wasser- und Reinigerverbrauch wird dadurch um bis zu 44 % reduziert.

Kürzere Programmzeiten steigern Produktivität:

Die kürzeste Programmdauer beträgt bei den PREMAX Haubenspülmaschinen nur 52 Sekunden. Die Kapazität der Maschine wird um 17 % auf 70 Körbe/h erhöht.

SENSO-ACTIVE RESSOURCENEINSATZ

Der verantwortungsvolle Wasserverbrauch:

Die Qualität des Wassers wird kontinuierlich überwacht, woraufhin der Wasserverbrauch automatisch angepasst wird. Bei geringem Schmutzeintrag bleibt der Wasserverbrauch niedrig, während er bei starker Verschmutzung erhöht wird.

Betriebskosten werden gesenkt:

Allein durch den innovativen Ressourceneinsatz werden die Betriebskosten gegenüber herkömmlichen Maschinen gesenkt.

Ihre Vorteile:

- Sicheres Spülergebnis auch bei hohem Schmutzeintrag.
- Maschine korrigiert Bedienungsfehler.
- Waschlauge wird immer ausreichend mit Frischwasser regeneriert.
- Komplettes Abpumpen und Neubefüllen ist nicht mehr notwendig.

BESTES SPÜLERGEBNIS**BESTECK PREMIUM**

Glänzendes Besteck ohne manuelles Polieren:

In der Gastronomie nimmt das manuelle Polieren beim Umgang mit Besteck sehr viel Zeit in Anspruch, denn hier wird jedes Besteckteil einzeln von Rückständen befreit. Dieser aufwändige Polierprozess gehört jetzt der Vergangenheit an, denn mit dem neuen, zum Patent angemeldeten BESTECK PREMIUM hat HOBART es geschafft, diese Funktion in eine Geschirrspülmaschine zu integrieren.

Die Maschine inklusive BESTECK PREMIUM kann kurzfristig umgerüstet werden: Mit wenig Aufwand kann der Besteckkorb und die dazugehörige Besteckkorb-Aufnahme in die FP oder FX eingesetzt

Maschinenbeschreibung:

539520-1

17.09.2024

Optional: Pos. 2 Geschirrspülmaschine PREMAX FP10-C (BESTECK PREMIUM)

werden. Durch das automatische Rütteln des Besteckkorbs nach Beendigung des Spülgangs, perlen die Wassertropfen vom Besteck ab. Innerhalb kürzester Zeit erhalten Sie perfekt sauberes und fleckenfreies Besteck, das nur noch sortiert werden muss.

Perfekte Spülergebnisse:

Die Zeiten, in denen Besteckteile starr in Besteckköcher gestellt wurden und durch Überlagerung und Sprüschatten zu unbefriedigenden Reinigungsergebnissen und Flecken geführt haben, sind vorbei. Der rotierende Besteckkorb verhindert Sprüschatten und sorgt für hygienisch sauberes, fleckenfreies Besteck. Bis zu 80 Teile passen in den Korb hinein.

Ihre Vorteile:

- Geringere Personalkosten durch Eliminierung des zeitintensiven manuellen Polierprozesses
- Sie sparen Platz, da Sie nur noch eine einzige Maschine fürs Spülen und Polieren benötigen
- Sie können sich auf perfekte Hygiene verlassen, denn das manuelle Polieren mit Geschirrtüchern entfällt
- In Stoßzeiten ist das Besteck direkt wieder einsetzbar und Ihr Personal kann sich auf die Gäste konzentrieren
- Eine automatische Besteckprogrammauswahl gewährleistet eine einfache Bedienung
- Optimale Reinigungsergebnisse durch Vermeidung von Sprüschatten

SELBSTREINIGENDES WASCHSYSTEM**Nie mehr verstopfte Düsen:**

Das kombinierte Wasch- und Klarspülsystem verfügt über eine innovative, zum Patent angemeldete Selbstreinigung der Wascharme bei jedem Spülgang.

Wie das funktioniert?

Beim Start des Spülprogramms wird der Wascharm mit der Spüllauge geflutet. Innerhalb einer Sekunde wird der Schmutz über die einströmende Waschlauge hinausbefördert. Durch die Drehbewegung setzt sich die im Inneren des Wascharms befindliche Kugel auf das Reinigungsventil und verschließt es, sodass die Waschlauge nun ganz normal durch die Düsen verteilt wird.

SHINE BESTECKPROGRAMM**Glänzendes Besteck ohne Einweichen und Polieren:**

Strahlendes und sauberes Besteck ist die Visitenkarte eines jeden Gastronomen. Dabei haben diese beim Spülen oft mit hartnäckigen Verschmutzungen zu kämpfen. Ein vorheriges Einweichen des Bestecks war bisher kaum zu vermeiden. Jetzt schon. Die PREMAX Linie setzt zum Reinigen von Gabeln, Messern und Löffeln 100 °C heißen Wasserdampf ein.

Ihre Vorteile auf einen Blick:

- Auch hartnäckigste Verschmutzungen lösen sich ab.
- Feste Speisereste werden in ihrer Struktur aufgebrochen und abgespült.
- Das vorherige Einweichen ist künftig nicht mehr notwendig.

DAUERWASCHPROGRAMM**Passen Sie die Spülzeit an den Verschmutzungsgrad an:**

Statt bei starker Verschmutzung gleich mehrere Male nacheinander ein Standardprogramm zu nutzen, können Sie mit dem Dauerwaschprogramm die Spülaufzeit auf max. 20 Minuten erhöhen. Das Programm kann jederzeit abgebrochen werden.

Maschinenbeschreibung:**Optional: Pos. 2 Geschirrspülmaschine PREMAX FP10-C (BESTECK PREMIUM)**

539520-1

17.09.2024

Ihr Nutzen schnell erklärt:

- Der gesamte Spülzyklus muss nicht mehrmals wiederholt werden.
- Es ist keine zusätzliche Reinigerdosierung oder Klarspülung notwendig.
- Sie sparen Zeit und reduzieren die Betriebskosten.

TOP-DRY TROCKNUNG

Für das beste Trocknungsergebnis:

Das Abtrocknen von nassem Geschirr ist mühselig und zeitintensiv: Die HOBART TOP-DRY Trocknung sorgt für ein erstklassiges Trocknungsergebnis. Dabei wird die feuchte Luft nach Beendigung des Spülvorgangs mit einem hydro-thermischen Energiespeicher umgewandelt und als heiße Trocknungsluft zurück in die Waschkammer geleitet.

Ihre Vorteile kurz und kompakt:

- Die Feuchtigkeit kann sich nicht mehr auf dem Spülgut niederschlagen.
- Geschirr und Gläser müssen nicht manuell getrocknet und poliert werden.
- Das Raumklima ist sehr viel angenehmer, da 90 % weniger Feuchtigkeit entsteht.
- In Stoßzeiten, in denen Sie das Geschirr schneller als üblich benötigen, kann der Trocknungsprozess jederzeit unterbrochen werden.

Durch den zusätzlich entstehenden Energieeintrag in die Waschkammer, ist das System im Hinblick auf den Gesamtenergieverbrauch neutral.

STÄRKE-ABBAU-PROGRAMM

So fühlen sich Ihre Teller glatt und sauber an:

Reis, Kartoffeln oder Pasta sind stärkehaltige Speisen und hinterlassen auf Tellern oder Schüsseln gerne sichtbare Spuren. Mit der Zeit fühlt sich das Geschirr nicht nur rau an, sondern wirkt matt und unhygienisch.

Mit HOBART zu neuem Glanz:

Das spezielle Stärke-Abbau-Programm sorgt dafür, dass sich Ihr Geschirr wieder absolut glatt und sauber anfühlt.

Dadurch ergeben sich für Sie folgende Vorteile:

- Das zeitintensive manuelle Behandeln des Spülguts mit aggressiver Reinigungslauge entfällt.
- Das Stärke-Abbau-Programm entlastet Ihr Personal und garantiert glänzendes Geschirr.

GENIUS-X² FEINFILTERSYSTEM

Hält die Waschlauge permanent sauber:

Das weiterentwickelte Feinfiltersystem reinigt das Schmutzwasser in nur drei Schritten und reduziert dadurch den Reinigerverbrauch um bis zu 35 %.

Der Tank bleibt sauber:

Grobschmutz und Speisereste werden im Siebkorb aufgefangen und können nicht in den Tank gelangen.

Feinschmutz wird abgeleitet:

Nach 10 Sekunden wird der gesammelte Feinschmutz aus der Maschine geleitet.

Waschung erledigt den Rest:

Maschinenbeschreibung:**Optional: Pos. 2 Geschirrspülmaschine PREMAX FP10-C (BESTECK PREMIUM)**

539520-1

17.09.2024

Während der Waschung wird der restliche Feinschmutz gesammelt und abgepumpt.

Ein weiterer Pluspunkt:

Das System säubert sich beim Abpumpen selbständig, wodurch die manuelle Reinigung entfällt.

SIEB-EINSATZKONTROLLE

Prüft, ob Tankabdecksieb und Feinfilter richtig eingesetzt sind:

Ist das Siebssystem nicht korrekt eingesetzt, zeigt die Steuerung einen Warnhinweis an. Wird das Sieb wieder richtig positioniert, kann der Spülbetrieb fortgesetzt werden.

Das bedeutet für Sie:

- Die Pumpe wird vor Scherben und kleinem Besteck geschützt.
- Sie sparen Reiniger und reduzieren Ihre Betriebskosten.
- Schmutz wird zurückgehalten.

WEITWINKELDÜSEN

Für Sauberkeit in jeder Ecke:

Das Spülresultat ist gleich von mehreren Faktoren abhängig: Ein wichtiger Aspekt ist die genaue Verteilung des Wassers und der Reinigungsmittel. Damit die Waschdüsen am effektivsten wirken, wurden sie von HOBART in eine spezielle Form gebracht, so dass sie im Vergleich zu herkömmlichen Systemen präziser und flächendeckender sprühen.

Ihr Vorteil:

Das Waschergebnis wird insbesondere in den Ecken deutlich verbessert.

EINFACHE BEDIENUNG**VAPOSTOP²**

Setzt austretenden Dampf Wolken ein Ende:

Wer seine Spülmaschine direkt nach dem Spülvorgang öffnet, dem schlägt eine heiße Dampf Wolke entgegen.

Damit ist jetzt Schluss:

Der innovative VAPOSTOP² zieht mit einem Ventilator den 60 °C heißen Wrasen aus dem Maschineninnenraum und verhindert so den Dampfaustritt.

Unsere Pluspunkte schnell erklärt:

- Das Herausnehmen des Spülguts wird deutlich angenehmer.
- Gäste an der Theke werden nicht durch den austretenden Dampf gestört.
- Holztheken und Küchenzeilen werden geschützt.
- Es wird 90 % weniger Dampf an den Raum abgegeben.

VISIOTRONIC-TOUCH STEUERUNG

Unkomplizierte Bedienung für jedermann:

Ein-Knopf-Bedienung in Kombination mit farbigem Touchscreen - einfacher geht es nicht: Die VISIOTRONIC-TOUCH Steuerung vereinfacht die Handhabung Ihrer Maschine um ein Vielfaches und zeigt alle wichtigen Informationen im Display mittels Text und Symbolen an.

Ihr Nutzen:

Maschinenbeschreibung:**Optional: Pos. 2 Geschirrspülmaschine PREMAX FP10-C (BESTECK PREMIUM)**

539520-1

17.09.2024

- Programme können problemlos ausgewählt werden.
- Einstellungen sind einfach durchzuführen.
- Alle wichtigen Informationen sind auf einen Blick abrufbar.

RESTLAUFANZEIGE

Den Spülverlauf stets im Blick:

Als Erweiterung der VISIOTRONIC-TOUCH Steuerung zeigen die HOBART-Spülmaschinen den Fortschritt des Programms an.

- Blau: Programm wurde eben gestartet
- Teilweise Grün: Maschine spült
- Grün: Programm beendet / Maschine startbereit
- Rot: Fehler- oder Hinweismeldung

HYGIENEPROGRAMM

Besiegt Keime und Bakterien:

Im Laufe der Zeit lagern sich in Ihrer Maschine Kalk und Schmutzpartikel ab. Mit dem patentierten Hygieneprogramm geben Sie Keimen und Bakterien keine Chance.

Damit Sie wissen, wann Sie das nächste Mal Ihr Hygieneprogramm durchführen sollten, wird Ihnen eine Info im Display angezeigt. Dann einfach die Hygiene-Tabs in die Maschine legen und das Programm starten. Kurze Zeit später ist Ihre Spülmaschine wieder hygienisch rein.

Ihre Vorteile im Überblick:

- Schnelle Beseitigung von Kalkablagerungen.
- Die Maschine wird von Schmutzrückständen gereinigt.
- Sorgt für einen angenehmen Duft.

CLIP-IN WASCH- UND KLARSPÜLARME

Machen die Reinigung der Maschine so einfach wie möglich:

Um Ihnen die Arbeit zu erleichtern kann das Wasch- und Klarspülsystem über das CLIP-IN System mit nur einem Handgriff entnommen werden und wieder eingesetzt werden.

SOFT-START WASCHPUMPE

Für den leisen Spülstart:

In Bistros und Bars sind die Spülmaschinen oft im Thekenbereich verbaut und stehen in unmittelbarer Nähe zu Ihren Gästen. Um deren Gespräche nicht zu beeinträchtigen, sorgt die SOFT-START Waschpumpe sprichwörtlich für einen soften und leisen Spülstart.

AUTOMATISCHES SELBSTREINIGUNGSPROGRAMM

Sauberer Innenraum nach jedem Spültag:

Nach jedem Spülalltag wird automatisch ein Selbstreinigungsprogramm ausgeführt, welches mithilfe von Frischwasser Schmutzrückstände aus dem Maschineninnenraum spült.

USB-SCHNITTSTELLE

Temperatur, Fehlermeldungen und die gewählten Programme müssen permanent zur Überwachung dokumentiert werden. Diese zeitintensive Aufgabe übernimmt die VISIOTRONIC-TOUCH Steuerung automatisch. Für den unkomplizierten Download der Betriebs- und Hygieneparameter verfügt die Spülmaschine über eine USB-Schnittstelle, um alle relevanten Daten auf einem externen

Maschinenbeschreibung:**Optional: Pos. 2 Geschirrspülmaschine PREMAX FP10-C (BESTECK PREMIUM)**

539520-1

17.09.2024

Speichermedium sichern zu können.

ZUVERLÄSSIGKEIT & FLEXIBILITÄT**GEDÄMPFTER TÜRANSCHLAG**

Sanft sowie geräuschlos beim Öffnen und Schließen:

Die Türe der Spülmaschine wird mittels Gasdruckdämpfer abgefedert. Dies schützt Ihr Geschirr und verhindert die Abnutzung der Türaufhängung.

Übrigens: Die flache Korbführung auf der Türinnenseite ermöglicht problemloses Einschieben und Entnehmen des Korbes aus der Maschine.

MULTI-PHASING (230/400 V)

Multi-Phasing ermöglicht den Betrieb der Spülmaschine wahlweise an 230 V oder 400 V. Veränderungen vor Ort sind durch einfaches Umstecken jederzeit möglich. (Werkseitig 400V)

SMARTCONNECT

HOBART SmartConnect APP

Das Wichtigste auf einen Blick:

Mithilfe der neuen HOBART App SMARTCONNECT haben Sie die Möglichkeit, 5 Jahre lang kostenfrei eine umfassende Übersicht über den aktuellen Status Ihrer Spülmaschine zu erhalten. Dazu zählt, dass Ihnen rechtzeitig bevorstehende Wartungsintervalle, die aktuellen Betriebskosten oder die Chemieverbräuche kommuniziert werden.

Vernetzen, informieren, profitieren:

Auf Grundlage dieser Daten können Sie Stillstände vermeiden und sich mit dem werkseigenen Kundendienst oder einem geschulten Servicepartner in Verbindung setzen. Außerdem bietet SMARTCONNECT für kleinere Störungen bebilderte Anleitungen, so dass Sie diese selbständig beheben können.

Alle Funktionen im Überblick:

- Maschinenstatus (Behalten Sie den Status all Ihrer Maschinen im Auge)
- Fehlermeldungen (Mittels E-Mail werden Sie über Systemfehler informiert)
- Betriebskostenrechner (Kosten & Verbrauchsübersicht von Wasser-, Chemie- und Stromverbrauch)
- Hygieneinformationen (Anzeige und einfacher Download eines Hygieneprotokolls nach HACCP)
- Ereignisprotokoll (Historie aller aufgetretenen Hinweise und Fehlermeldungen)
- Auslastung (Daten über die effektive Nutzung der Maschine)

In welchen Ländern und Sprachen SMARTCONNECT verfügbar ist, welche bauseitigen Voraussetzungen erforderlich sind und weitere Informationen erhalten Sie unter www.hobartsmartconnect.de

Maschinenbeschreibung:**Optional: Pos. 2 Geschirrspülmaschine PREMAX FP10-C (BESTECK PREMIUM)**

539520-1

17.09.2024

KOMPLETT ANSCHLUSSFERTIG:

- Zu- und Ablaufschlauch
- Anschlusskabel (400 V-Anschluss)
- Flüssigreiniger-Dosierpumpe
- Klarspülmittel-Dosierpumpe
- Klarspülpumpe
- Ablaufpumpe
- Rücksaugverhinderer

Korbausstattung:

1 Tellerkorb P-18-12

1 Universalkorb B-00-07

1 Besteckkorb BESTECK PREMIUM + 1 Besteckkorb-Aufnahme

Technische Daten:**Optional: Pos. 2 Geschirrspülmaschine PREMAX FP10-C (BESTECK PREMIUM)**539520-1
17.09.2024

Abmessungen	in [mm]
Maschinen-Breite	600 mm
Maschinen-Tiefe	620 mm
Maschinen-Tiefe bei geöffneter Tür	1065 mm
Maschinen-Höhe	825 mm
Einschubhöhe	425 mm

Leistungen

Programmzeiten*	90 / 180 /360 sec. und Sonderprogramme
Spüleistung**	bis zu 45 Körbe/h / 810 Teller/h / 1620 Gläser/h
Waschtemperatur	63 °C
Klarspültemperatur	82 °C
Tankinhalt	10,6 l
Frischwasserverbrauch/Korb	0,8 l

Anschlusswerte

Heizleistung Erhitzer	6,1 kW (2,0 kW)
Gesamtanschlusswert	6,7 kW (3,3 kW)
Pumpenleistung	0,5 kW / 350 l/min
Absicherung	3x16 A (16 A)
Nennspannung	400/50/3 (230/50/1)

Anschlüsse

Ablaufschlauch	2.000 mm ID20/AD25
Zulaufschlauch	2.000 mm R 3/4"
Fließdruck	0,5 - 10 bar
Max. Zulauf-Temperatur	60°C
Erforderlicher Wasserdurchsatz	5 l/min
Länge - Anschlusskabel	2.000 mm
Länge - Ansaugschlauch für Flüssigreiniger	2.500 mm
Länge - Ansaugschlauch für Klarspüler	2.500 mm

* Um das Erreichen hygienischer Klarspültemperaturen auch bei Kaltwasseranschluss oder verringerter Heizleistung zu gewährleisten, besitzt die Maschine eine automatische Programmzeitsteuerung.

** Theoretische Leistung

Technische Daten:
Optional: Pos. 2 Geschirrspülmaschine PREMAX FP10-C (BESTECK PREMIUM)

539520-1
17.09.2024

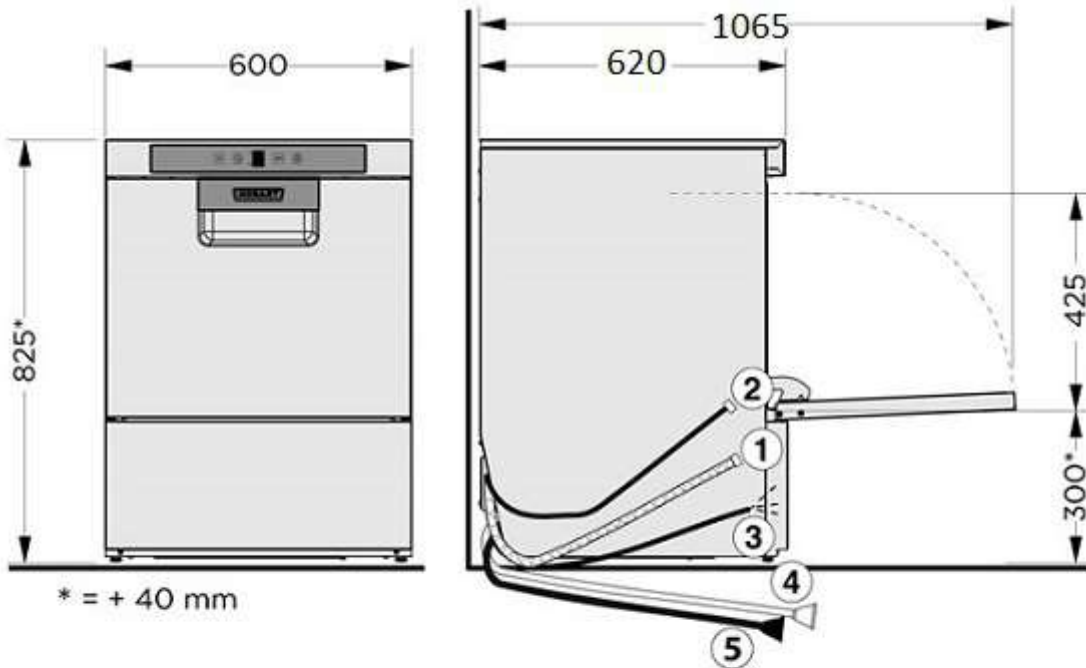

[1] Ablaufschlauch [2] Frischwasseranschluss [3] Anschlusskabel [4] Flüssigreiniger^{a)} [5] Klarspüler^{a)}
^{a)} bei Maschinen mit Schlauchbefüllung

Maschinenbeschreibung:**Optional: Pos. 3 Umkehrosmose HYDROLINE PURE RO-S**

539520-1

17.09.2024

MINIMALER PLATZBEDARF:

Die HYDROLINE PURE RO-S ist nicht nur platzsparend, sondern kann vertikal sowie horizontal neben der Spülmaschine aufgestellt werden.

STELLT ENTMINERALISERTES WASSER BEREIT

Stellt reines Wasser für höchste Ansprüche an das Spülergebnis bereit und schützt vor Salz- und Kalkflecken: Schlierenbildende Mineralien werden dem Wasser rückstandslos entzogen.

Schützt die Maschine optimal vor verkalken und optimiert gleichzeitig die Reinigungsleistung der eingesetzten Chemie.

Die RO-S ist mit einer Bypass-Funktion ausgestattet. Somit ist ein Spülbetrieb der Spülmaschine immer gewährleistet.

EINFACHES HANDLING

Es ist eine einfache und schnelle Entnahme des Vorfilters ohne großen Aufwand möglich.

Die RO-S besitzt ein eigenes, leicht zu bedienendes Display.

Bei einer hohen Auslastung der Spülmaschine in der Gastronomie und Hotellerie sowie gleichzeitig höchsten Ansprüchen an ein fleckenfreies Spülergebnis kommt die Technologie der Umkehr-Osmose zum Einsatz.

Durch die Bereitstellung von nahezu 100 % entsalztem Wasser wird das Polieren von Gläsern und Besteck überflüssig. Fleckenfreie Oberflächen ohne den Einsatz von manueller Arbeitskraft sind das Ergebnis. Darüber hinaus ist die HYDROLINE PURE RO-S mit geringstem Handlungsaufwand zu bedienen.

Ein fleckenfreies Spülergebnis, eine zu jedem Zeitpunkt garantierte Verfügbarkeit des Osmosewassers und gleichzeitig niedrige Betriebs- und Servicekosten – das alles wird ausschließlich durch die HOBART Umkehr-Osmosetechnik HYDROLINE PURE erreicht. Das zufließende Leitungswasser wird in einem geschlossenen System mit hohem Druck durch eine Membran geleitet. Die osmotische Membran ist so fein, dass sie nur das reine Wasser durchlässt und gelöste Stoffe wie Mineralien und Salze zurückhält. Die ursprünglich im Wasser befindlichen Mineralien werden aufkonzentriert und abgeschieden. Das fast vollständig mineralienfreie Permeat wird für die Geschirrspülmaschine verwendet.

Die HOBART Umkehr-Osmoseanlage HYDROLINE PURE RO-S garantieren ein fleckenfreies Spülergebnis und ist optimal für unterschiedliche Auslastungen geeignet.

1 Sicherungseinrichtung für Ablauf nach DIN EN1717 für Osmoseanlagen, bestehend aus Schmutzfänger, Syphon und Verrohrung

Technische Daten:
Optional: Pos. 3 Umkehrosmose HYDROLINE PURE RO-S

 539520-1
 17.09.2024

System		Umkehr-Osmose
Typ	Umkehr-Osmose	
Einsatzgebiet	Spültechnik	
Abmessungen		
T x B x H in mm	565 x 156 x 459	
Leistung		
Leistung	2 l/min	
Permeatleistung (Ausbeute) bei 15°C	60 %	
Anschlusswerte		
Zulauftemperatur	5 - 35 °C	
Fließdruck	1,5 - 6 bar	
Stromkabel 230V	2000 mm	
Frischwasseranschluss	R 3/4"	
Permeatschlauch	R 3/4" 2.000mm	
Konzentratablaufschlauch	ID21/AD28 1.800 mm	
max. Härte Rohwasser	35 °dH	
max. Leitfähigkeit Rohwasser	1.200 µS/cm	
Empfehlungen		
vorgeschaltete Enthärtung empfohlen	ab 6° dH	
vorgeschaltete Enthärtung notwendig	ab 35 °dH	
Gewicht	20 kg	

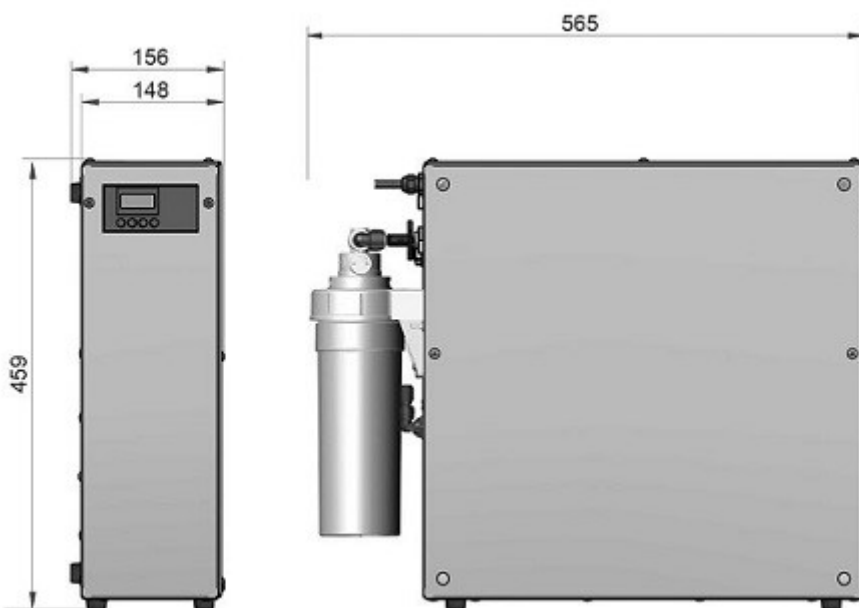



ANGEBOT

Maschinenbeschreibung:
Pos. 5 Zubehör

539520-1
17.09.2024

Flaschenspülsystem

Weitere Leistungen

539520-1
17.09.2024

Testen Sie jetzt: HOBART Hygienelinie HYLINE – Konzeptlösung für ein optimales Spülergebnis

**Hygienelinie HYLINE**

Bestes Spülergebnis
Hochwertige Produktrezepturen
Höchste Ergiebigkeit
Einfachste Bedienung
Eindeutige Behältermarkierung

Auf HOBART Spülmaschinen
Ökonomisch und effizient
Sparsam im Verbrauch
Einfache Handhabung und Dosierung
Keine Ausfallzeiten durch Verwechslung

Gläserreiniger | Bistoreiniger | Universalreiniger | Aluminiumreiniger | Gläser- und Universalklarspüler

Die HOBART Hygienelinie HYLINE erhalten Sie beim Fachhandel. Genaue Informationen finden Sie auf www.hobart.de unter der Rubrik „Händler“. Gerne können Sie sich unter 0180.300 00 68 oder hyline@hobart.de direkt an HOBART wenden.

Die perfekte Küchenausstattung mit HOBART**GARTECHNIK**

Heißluftdämpfer
Trockendampf-Schnellgarer

**ZUBEREITUNGSTECHNIK**

Universalküchenmaschinen
Planetenrührmaschinen
Passier- und Pürierturbine
Sahnebläser

**UMWELTECHNIK**

Ecolo
Bivatec
Bicomtec

**SERVICE**

HOBART
Werkkundendienst

Argumente für HOBART539520-1
17.09.2024**Geprüfte Zertifizierungen für hohe Qualität!**

Wir sind ein von vielen Prüfstellen zertifiziertes Unternehmen. Die angebotene Maschine entspricht in allen Teilen den folgenden Richtlinien:

CE / DVGW / EN / VDE / Schutzart IPX4 / UVV / DIN EN 17735

**Garantierte Qualität**

Unser Qualitätsmanagement wurde im Hause entwickelt und selbstverständlich zertifiziert. Auf der Grundlage ehrgeiziger Normen kontrollieren wir unsere Leistungen über ein genau festgelegtes Ablaufschema. Das macht unsere Qualität messbar und planbar – in Ihrem Interesse.

Gewährleistung

Auf unsere Neumaschinen gewähren wir im Rahmen unserer AGB 24 Monate Gewährleistung.

Immer für Sie da!

Über unsere E-Mail-Adresse und unsere Hotline können Sie uns ständig erreichen. Wir reagieren innerhalb von 24h Stunden, damit die Funktionalität Ihrer Maschine gewährleistet ist.

Wir halten unser Wort!

Wenn Sie uns einen Auftrag erteilen, schenken Sie uns damit großes Vertrauen. Das werden wir nicht enttäuschen! Wir garantieren Ihnen, unser ganzes Können und Wissen für die Entwicklung, Konstruktion und Fertigung Ihres Auftrags einzusetzen.

**Liefer- und Zahlungsbedingungen**539520-1
17.09.2024**Lieferung**

Die Lieferung erfolgt „geliefert benannter Ort“ (DAP INCOTERMS® 2020), einschließlich Verpackung, ohne Anschlüsse an die bauseitigen Ver- und Entsorgungsleitungen.

Liefertermin

nach Vereinbarung.

Der Transport ist durch die HOBART GmbH versichert und wird mit 0,4% des Auftragswertes in Rechnung gestellt.

Zahlung

Alle Preise verstehen sich zuzüglich des zum Zeitpunkt der Lieferung und Berechnung gültigen Mehrwert-Steuersatzes.

Zahlbar in 30 Tage netto nach Rechnungsdatum.

Preise gültig bis

30.11.2024

Es gelten die HOBART-Geschäftsbedingungen.

HOBART GmbH
Zentraler Verkauf

i. V. Marco Dobler

i. A. Stefan Huber

HOBART GMBH

Ein Unternehmen der
ITW-Gruppe
Robert-Bosch-Straße 17
77656 Offenburg

Telefon +49 781 600-0
Fax +49 781 600-2319
info@hobart.de
www.hobart.de

Bankverbindung:

Commerzbank AG, Offenburg
S.W.I.F.T.-Code: COBA DE FF 664
IBAN: DE85 6644 0084 0450 3330 00

Geschäftsführer:

Axel Beck
Silvio Koch
Manfred Kohler

Handelsregister Freiburg
HRB 472047
Ust-IdNr.: DE 812874044
WEEE-Reg.-Nr. DE 18913537

Allgemeine Geschäftsbedingungen

539520-1
17.09.2024

§ 1 Allgemeines

- Für die Geschäftsbeziehung mit unseren Kunden gelten in der nachstehenden Reihenfolge
 - der individuelle Inhalt des schriftlich zustande gekommenen Vertrages, bei nur einseitiger Festlegung der individuelle Inhalt unserer Auftragsbestätigung
 - diese allgemeinen Geschäftsbedingungen (AGB) und
 - die maßgeblichen gesetzlichen Regelungen
- Der Kunde, es sei denn es handelt sich nicht um einen Unternehmer, erklärt sich bei Erteilung des ersten Auftrages im Voraus damit einverstanden, dass diese AGB für diesen und auch alle weiteren Angebote, Aufträge und Verträge gelten, ohne dass sie jeweils neu vereinbart werden.
- Der jeweilige Vertragsinhalt, auch eventuell von diesen Bedingungen abweichende Vertragsbestimmungen, ergibt sich aus unserer schriftlichen Auftragsbestätigung. Soweit der Kunde im Auftragschreiben zusätzliche Bedingungen oder Auflagen aufnimmt, wird diesen hiermit ausdrücklich widersprochen, insbesondere soweit der Kunde seine Einkaufsbedingungen zur Grundlage dieses Vertrages machen will. Soweit diese Einkaufsbedingungen im Widerspruch zu unseren AGBs stehen, werden sie auch nicht durch unser Schweigen oder vorbehaltlose Ausführung dieses Auftrags Vertragsinhalt.
- Außendienstmitarbeiter und Handelsvertreter sind nicht berechtigt, Nebenabreden oder besondere Vertragsbedingungen zu vereinbaren.

§ 2 Angebot

- Unsere Angebote sind stets freibleibend. Ein Vertrag kommt erst durch unsere schriftliche Auftragsbestätigung zustande, die bei maschineller Erstellung keiner Unterschrift bedarf.
- An Kostenvorschlägen, Zeichnungen und anderen Angebotsunterlagen behalten wir uns das Eigentums- und Urheberrecht, sowie das Recht zur Rückforderung vor. Solche Unterlagen dürfen Dritten nicht zugänglich gemacht werden.

§ 3 Lieferumfang

- Für den Umfang der Lieferung/Leistung ist unsere schriftliche Auftragsbestätigung maßgebend. Sofern keine abweichenden schriftlichen Vereinbarungen getroffen sind, sind unsere Lieferungen nur für die in den Produktbeschreibungen, die den Liefergegenständen beiliegen aufgeführten Verwendungszwecke geeignet. Technische Änderungen, die auf Verbesserung der Technik bzw. auf Forderungen des Gesetzgebers zurückzuführen sind, bleiben während der Lieferzeit vorbehalten, sofern der Liefergegenstand nicht erheblich geändert wird und die Änderungen für den Kunden zumutbar sind.
- Angaben über Leistungen, Verbrauchswerte, Gewichtsangaben sind als annähernd zu betrachten, soweit sie nicht ausdrücklich als verbindlich vereinbart wurden. Der Kunde hat selbst die Voraussetzungen dafür zu schaffen, dass die aufgrund unserer Spezifizierung zum Betrieb oder Einbau der Anlage erforderlichen Medien (z. B. entthärtetes Frischwasser, Strom, Dampf, Heißwasser, Abläufe etc.) zur Verfügung stehen und erforderliche behördliche Erlaubnisse vorliegen.

§ 4 Preise

- Preisänderungen sind zulässig, wenn zwischen Vertragsabschluss und vereinbartem Liefertermin mehr als vier Monate liegen. Erhöhen sich danach bis zur Fertigstellung der Lieferung die Löhne, die Materialkosten oder die marktüblichen Einstandspreise, sind wir berechtigt, den Preis angemessen entsprechend den Kostensteigerungen zu erhöhen. Der Besteller ist zum Rücktritt nur berechtigt, wenn die Preiserhöhungen den Anstieg der allg. Lebenshaltungskosten zwischen Bestellung und Auslieferung nicht nur unerheblich übersteigt. Ist der Kunde Unternehmer i.S. des § 14 BGB sind Preisänderungen gem. der vorgenannten Regelung zulässig, wenn zwischen Vertragschluss und vereinbarter Lieferung mehr als 6 Wochen liegen.
- Die Preise verstehen sich einschließlich Inlandsverpackung, mit Ausnahme von nicht mit der Maschine bestelltem Zubehör oder Ersatzteilen, deren Preis sich unverpackt ab Werk oder Niederlassung versteht, zzgl. Transportversicherung, frei Auslieferpedition am Empfangsort, ohne Aufstellung, auch dann, wenn eine Zerlegung in transportfähige Teile zwecks Lieferung erfolgt ist, zzgl. der am Tag der Lieferung geltenden Umsatzsteuer. Sonderwünsche des Kunden, wie z. B. beschleunigte Versandart, Spezialverpackung etc. werden, soweit möglich, gegen Berechnung der Mehrkosten ausgeführt.
- Ein etwa erforderlicher Anschluss an Versorgungsleitungen (Energie, Wasser, Abwasser etc.) ist, falls nicht ausdrücklich im Lieferumfang bestätigt, vom Kunden auf eigene Kosten zu veranlassen, wobei dies nur von konzessionierten Fachbetrieben vorgenommen werden darf.
- Sind wir zusätzlich mit dem Zusammenbau, der Aufstellung oder zur Überwachung des Anschlusses beauftragt, stellen wir auf Anforderung unsere Kundendienstmonteure zu den jeweils gültigen Verrechnungssätzen zur Verfügung, wobei hierfür ergänzend die Bestimmungen des § 11 gelten.
- Festpreise haben nur dann Gültigkeit, wenn sie als solche von uns schriftlich anerkannt und in Verbindung mit einer zeitlichen Absprache über Lieferung und Montage und den Abschluss der Arbeiten vereinbart werden. Im Angebot nicht ausdrücklich veranschlagte Leistungen, die zur Durchführung des Auftrages notwendig sind, insbesondere Stemm-, Verputz-, Erdarbeiten und dergleichen, werden, soweit sie durch uns durchgeführt werden, zusätzlich zu den jeweils gültigen Berechnungssätzen in Rechnung gestellt.

§ 5 Lieferung

- Teillieferungen sind innerhalb der von uns angegebenen Lieferfristen zulässig, soweit sich Nachteile für den Gebrauch daraus nicht ergeben.
- Die Lieferfrist beginnt mit der Absendung der Auftragsbestätigung, jedoch nicht vor der Beibringung der vom Besteller zu beschaffenden Unterlagen, Genehmigungen und Freigaben, unter der Voraussetzung pünktlicher Einhaltung der Zahlungsvereinbarung wie z. B. Eingang einer vereinbarten Anzahlung. Die Lieferfrist ist eingehalten, wenn die Sendung innerhalb der vorgesehenen Frist versandbereit ist und dies dem Kunden mitgeteilt wurde bzw. der Liefergegenstand vom Werk zum Versand gegeben worden ist. Montageleistungen, auch wenn sie von uns übernommen worden sind, sind nicht innerhalb der Lieferfrist auszuführen, außer dies wäre ausdrücklich von uns bestätigt. Die Einhaltung jeder Lieferfrist setzt die Erfüllung der Vertragsverpflichtung des Käufers voraus.
- Liefer- und Leistungsverzögerungen aufgrund höherer Gewalt und aufgrund von Ereignissen die uns die Lieferung wesentlich erschweren oder unmöglich machen, wozu auch nachträglich eingetretene Materialbeschaffungsschwierigkeiten, Betriebsstörungen, Streik, Aussperrung, Mangel an Transportmittel, behördliche Anordnungen usw. gehören, haben wir nicht zu vertreten. Solche Verzögerungen verlängern etwa verbindlich vereinbarte Lieferfristen um angemessene Zeit. Der Auftraggeber ist berechtigt, nach Ablauf von 3 Monaten nach dem ursprünglichen Liefertermin vom Vertrag zurückzutreten.
- Unser Kunde kann – abgesehen von den sonstigen in diesen Bedingungen geregelten Fällen – vom Vertrag zurücktreten, wenn uns die gesamte Lieferung vor Gefahrübergang endgültig unmöglich wird. Der Kunde kann auch dann vom Vertrag zurücktreten, wenn uns die Ausführung eines Teils der Lieferung unmöglich wird und die Teillieferung bzw. Teilleistung nachweisbar für den Kunden ohne Interesse ist; im übrigen kann er eine angemessene Herabsetzung des Preises verlangen. Wird ein ausnahmsweise verbindlicher Liefertermin aus von uns zu vertretenden Gründen nicht eingehalten, kann der Kunde vom Vertrag zurücktreten, wenn er uns unter Androhung des Rücktritts schriftlich eine angemessene Nachfrist gesetzt hat und diese Nachfrist aus von uns zu vertretenden Gründen fruchtlos abgelaufen ist. Ausgeschlossen sind alle weitergehenden Ansprüche unseres Kunden in dem sich aus § 7 Nr. 3 ergebenden Umfang. Ist die Unmöglichkeit von keinem Vertragspartner zu vertreten, haben wir Anspruch auf einen der erbrachten Leistung entsprechenden Teil der Vergütung.

§ 6 Aufstellung

Erfolgt die Aufstellung vertragsgemäß durch uns, gelten folgende Bestimmungen:

- Der Käufer hat für die Aufbewahrung der Maschinenteile, Materialien, Werkzeuge etc. entsprechende geeignete Räume kostenlos zur Verfügung zu stellen.
- Vor Beginn der Aufstellung müssen alle Lieferungen und Leistungen des Käufers, insbesondere alle Maurer-, Zimmer-, Flies- und sonstige Vorarbeiten soweit fortgeschritten sein, daß die Aufstellung sofort und ohne Unterbrechung durchgeführt werden kann.
- Verzögert sich die Aufstellung, Montage oder Inbetriebnahme durch nicht von uns zu vertretende Umstände, so hat der Käufer die zusätzlichen Kosten, insbesondere Wartezeit und evtl. zusätzlich erforderliche Anreisen zu tragen.
- Zu isolierenden Flächen, für deren einwandfreie Beschaffenheit unser Kunde in jedem Fall die Gewähr übernimmt sind in sauberem Zustand, ohne Unebenheiten, zur Verfügung zu stellen. Bei Raumisolierungen müssen die zu verkleidenden Flächen im Senkel gemauert und von Bauschutt und Mörtel gereinigt sein.

§ 7 Gewährleistung/Schadensersatz

- Die Feststellung der Gewährleistung verpflichtender Mängel ist uns unverzüglich schriftlich mitzuteilen. Der Kunde ist verpflichtet, die gelieferte Ware unverzüglich zu überprüfen. Dabei festgestellte offensichtliche Mängel, Beanstandungen wegen unrichtiger und unvollständiger Lieferung sind uns unverzüglich, d.h. binnen einer Frist von 3 Tagen nach Ablieferung schriftlich anzuzeigen, andernfalls der Liefergegenstand als genehmigt gilt, es sei denn uns oder unseren gesetzlichen Vertretern und Erfüllungsgehilfen fällt Arglist zur Last. Für versteckte Mängel gilt diese 3-Tages-Frist ab Kenntnis des Kunden vom Mangel. Es gilt § 377 HGB.
- Wir leisten Gewähr für etwaige Mängel mit denen unsere Erzeugnisse – es sei denn, es würde sich um gebrauchte Erzeugnisse handeln, für die wir keine Gewährleistung übernehmen – zum Zeitpunkt des Gefahrübergangs behaftet sind und zwar für die Dauer von 24 Monaten, bei Ersatzteilen 12 Monate nach Ablieferung und sachlich auf Nacherfüllung. Die Art der Nachlieferung, kostenfreie Beseitigung der vom Kunden rechtzeitig gerügten Mängel innerhalb angemessener Zeit oder mangelfreie Ersatzlieferung bestimmen wir. Wir sind berechtigt, die Nacherfüllung zu verweigern, wenn sie für uns mit unverhältnismäßigen Kosten verbunden ist. Anstelle der Nacherfüllung kann dann Minderung verlangt werden. Schlägt die Nachbesserung oder Ersatzlieferung bezüglich eines von uns zu vertretenden Mangels nach Ablauf einer angemessenen Nachfrist für die Nachbesserung oder Ersatzlieferung endgültig fehl und ist unserem Kunden ein weiterer Nacherfüllungsversuch nicht zumutbar oder lassen wir eine uns gestellte angemessene Nachfrist durch unser Verschulden fruchtlos verstreichen, ist unser Kunde berechtigt, die vereinbarte Vergütung zu mindern.
Ein Gewährleistungsanspruch besteht nicht:
 - bei unerheblichen Mängeln, die den Wert und die Tauglichkeit zu dem nach dem Vertrag vorausgesetzten Gebrauch nicht mindern und für Lieferteile, die durch ihre stoffliche Beschaffenheit oder nach der Art ihrer Verwendung einem vorzeitigen Verschleiß unterliegen; insbesondere Lieferteile, die in der Produktbeschreibung als Verschleißteile aufgeführt werden; als unerheblich gelten auch geringfügige Mengenabweichungen;
 - bei Mängeln, die auf fehlerhafter Montage, Inbetriebsetzung oder Reparatur durch den Kunden oder Dritte zurückzuführen sind;
 - bei solchen Mängeln, die auf eine ungeeignete oder unsachgemäße Verwendung, insbesondere Nichteinhaltung der Wartungsvorschriften, fehlerhafte Bedienung, natürliche Abnutzung, ungeeignete Betriebsmittel/Ersatzteile etc. zurückzuführen sind.
- Soweit nachstehend nichts anderes bestimmt ist, sind alle weiteren Ansprüche unseres Kunden, insbesondere wegen Verletzung von Personen, für Schäden an Gütern, die nicht Vertragsgegenstand sind oder für entgangenen Gewinn, Folgekosten etc. ausgeschlossen. Dieser Haftungsausschluss gilt insbesondere für jegliche Schadensersatzansprüche, sofern sie nicht auf Vorsatz oder grober Fahrlässigkeit (grobes Verschulden) von uns, unserer gesetzlichen Vertreter oder Erfüllungsgehilfen beruhen. Für die schuldhaft Verletzung wesentlicher Vertragspflichten (Kardinalpflichten) haften wir stets. Haben wir das vertragstypische Schadensrisiko durch eine Haftpflichtversicherung abgedeckt, ist unsere Haftung und die Haftung unserer gesetzlichen Vertreter oder Erfüllungsgehilfen der Höhe nach begrenzt auf die Leistungen der Haftpflichtversicherung, soweit der Kunde Unternehmer ist und bei Abschluss des Vertrags in seiner gewerblichen oder selbstständigen beruflichen Tätigkeit handelt. Soweit der Versicherer leistungsfrei ist, haben wir bis zur Höhe der Versicherungssumme mit eigenen Ersatzleistungen einzutreten. Die vorstehenden Haftungsbeschränkungen gelten nicht für Schäden aus der Verletzung des Lebens, des Körpers oder der Gesundheit, die auf einer fahrlässigen Pflichtverletzung von uns oder einer vorsätzlichen oder fahrlässigen Pflichtverletzung eines gesetzlichen Vertreters oder Erfüllungsgehilfen von uns bestehen. Der Haftungsausschluss gilt außerdem nicht, soweit bei Personenschäden oder Schäden an privat genutzten Sachen nach den Bestimmungen des Produkthaftpflichtgesetzes vom 15.12.1989 in der jeweils gültigen Fassung zwingend gehaftet wird.

§ 8 Zahlung

- Falls nichts anderes schriftlich vereinbart, sind Kundendienstrechnungen sofort, andere Rechnungen 2 Wochen nach Rechnungsdatum ohne jeglichen Abzug zur Zahlung fällig.
- Wir sind berechtigt, trotz anders lautender Bestimmungen des Kunden Zahlungen zunächst auf etwa bestehende ältere Restschulden anzurechnen. Sind bereits Zinsen und Kosten entstanden, so sind wir berechtigt, Zahlungen des Kunden zunächst auf die Kosten, dann auf die Zinsen und zuletzt auf die Hauptforderung anzurechnen.
- Eine Zahlung ist erst erfolgt, wenn wir über den Betrag bedingungslos verfügen können. Im Falle von Schecks erst dann, wenn der Scheck ohne Vorbehalt eingelöst wurde.
- Verzugszinsen berechnen wir mit 8 Prozentpunkten über dem Basiszinssatz (§ 247 BGB). Sie sind höher anzusetzen, wenn wir eine Belastung mit einem höheren Zinssatz nachweisen können.
- Unser Kunde kann gegen unsere Forderung nur mit unbestrittenen oder rechtskräftig festgestellten Gegenforderungen aufrechnen. Ein Zurückbehaltungsrecht des Kunden, der Unternehmer i.S. des § 14 BGB ist, wegen behaupteter Gewährleistungsansprüche ist ausgeschlossen. Nur kann der Kunde in diesem Fall ein Zurückbehaltungsrecht nur in Höhe eines angemessenen Teils der Kaufpreisforderung geltend machen.

Allgemeine Geschäftsbedingungen

539520-1
17.09.2024

6. Tritt in den Vermögensverhältnissen des Kunden nach Vertragsabschluss eine wesentliche vertragsgefährdende Verschlechterung der Vermögensverhältnisse ein oder wird uns diese erst nach Vertragsabschluss bekannt, sind wir zur Leistungsverweigerung berechtigt, bis die Gegenleistung bewirkt wird oder Sicherheit geleistet wird. Dies auch, wenn der Kunde seinen Vertragsverpflichtungen nicht fristgerecht nachkommt oder seine Zahlungen einstellt.

§ 9 Eigentumsvorbehalt

Bis zur Erfüllung aller (auch Saldo-) Forderungen, die uns aus jedem Rechtsgrund gegen unseren Kunden jetzt oder künftig zustehen, werden uns folgende Sicherheiten gewährt, die wir auf Verlangen nach unserer Wahl freigeben, soweit ihr Wert die Forderungen nachhaltig um mehr als 20 % übersteigt.

1. Wir behalten uns das Eigentum an den Liefergegenständen bis zur vollständigen Zahlung vor. Bei vertragswidrigem Verhalten des Kunden, insbesondere Zahlungsverzug, sind wir zur Rücknahme nach Mahnung berechtigt und der Besteller zur Herausgabe verpflichtet.

2. Ist der Kunde Unternehmer i. S. des § 14 BGB gilt weiterhin folgendes:

a) Unser Kunde ist berechtigt, die Liefergegenstände im ordentlichen Geschäftsgang weiter zu veräußern, er tritt uns jedoch bereits jetzt alle Forderungen in Höhe des zwischen uns und dem Kunden vereinbarten Kaufpreises (inkl. MwSt.) ab, die ihm aus der Weiterveräußerung erwachsen, und zwar unabhängig davon, ob die Liefergegenstände ohne oder nach Bearbeitung veräußert werden. Zur Einziehung dieser Forderung ist der Kunde nach deren Abtretung ermächtigt. Unsere Befugnis, die Forderungen selbst einzuziehen, bleibt davon unberührt; jedoch verpflichten wir uns, die Forderungen nicht einzuziehen, solange der Kunde seinen Zahlungsverpflichtungen ordnungsgemäß nachkommt und nicht im Zahlungsverzug ist. Ist dies der Fall, können wir verlangen, daß der Kunde die abgetretenen Forderungen und deren Schuldner bekanntgibt, alle zum Einzug erforderlichen Angaben macht, die dazugehörigen Unterlagen aushändigt und den Dritten die Abtretung mitteilt.

b) Die Verarbeitung oder Umbildung der Waren durch den Kunden wird stets für uns vorgenommen. Werden die Liefergegenstände mit anderen, uns nicht gehörenden Gegenständen verarbeitet, so erwerben wir das Miteigentum an der neuen Sache im Verhältnis des Wertes der Liefergegenstände zu den anderen verarbeiteten Gegenständen zur Zeit der Verarbeitung.

c) Werden die Liefergegenstände mit anderen, uns nicht gehörenden Gegenständen untrennbar vermischt, so erwerben wir das Miteigentum an der neuen Sache im Verhältnis des Werts der Liefergegenstände zu den anderen vermischten Gegenständen. Der Kunde verwahrt das Miteigentum für uns.

d) Der Kunde darf die Liefergegenstände weder verpfänden, noch zur Sicherung übereignen. Bei Pfändungen sowie Beschlagnahme oder sonstigen Verfügungen durch Dritte, hat der Kunde uns unverzüglich davon zu benachrichtigen und uns alle Auskünfte und Unterlagen zur Verfügung zu stellen, die zur Wahrung unserer Rechte erforderlich sind. Vollstreckungsbeamte bzw. Dritte sind auf unser Eigentum hinzuweisen.

3. Bei Zugriffen Dritter auf die Vorbehaltsware wird der Kunde auf unser Eigentum hinweisen, uns unverzüglich benachrichtigen und ggf. eine Abschrift des Pfändungsprotokolls übersenden. Kosten und Schäden trägt der Kunde.

§ 10 Schadensersatz

Wird der Vertrag von unserem Kunden nicht erfüllt, oder tritt er unberechtigt vom erteilten Auftrag zurück, können wir unbeschadet der Möglichkeit eines höheren tatsächlichen Schadens 35 % des vereinbarten Vertragspreises für die Bearbeitung des Auftrags und für entgangenen Gewinn fordern. Ist der Liefergegenstand ausgeliefert, erhöht sich dieser Betrag um die Transportkosten und die Kosten einer eventuellen Aufarbeitung. Dem Kunden bleibt der Nachweis eines geringeren Schadens vorbehalten.

§ 11 Kundendienst

1. Bei Reparaturen und Wartungsarbeiten stellen wir unseren Kundendienst nach Maßgabe der jeweils geltenden Berechnungssätze zur Verfügung. Reparaturen werden von uns so ausgeführt, dass der Gegenstand danach wieder funktionsfähig ist. Nicht einwandfreie Teile werden erneuert, wenn dies für eine ordnungsgemäße Funktion erforderlich ist. Für reparierte und ausgetauschte Teile übernehmen wir die Gewährleistung gem. vorstehendem § 7, mit der Maßgabe, dass die Gewährleistungszeit abweichend von dieser Vorschrift lediglich für die Dauer von 12 Monaten ab Abschluss der Arbeiten beträgt.

2. Kundendienstmonteure sind nicht berechtigt, Garantiezusagen und andere die Verkäuferin verpflichtende Erklärungen abzugeben.

3. Für Schäden und Mängel im Rahmen einer Reparatur- oder Wartungsleistung gelten die Vorschriften des § 7 dieser AGB entsprechend.

§ 12 Schlussbestimmung / Gerichtsstand

1. Sollte ein Teil des Vertrages oder dieser AGB unwirksam sein, wird dadurch die Wirksamkeit des Vertrages und der AGB im übrigen nicht berührt.

2. Für die Beurteilung der gesamten Rechtsbeziehungen zu unserem Kunden gilt ausschließlich deutsches Recht unter Ausschluß der Gesetze über den internationalen Kauf beweglicher Sachen, auch wenn der Besteller seinen Firmensitz im Ausland hat.

3. Gerichtsstand für alle rechtlichen Streitigkeiten aus den Geschäftsbeziehungen mit unserem Kunden ist, wenn der Kunde Kaufmann, eine juristische Person des öffentlichen Rechts/ein öffentlich-rechtliches Sondervermögen ist, Stuttgart. Wir sind auch berechtigt am Sitz des Kunden zu klagen

(Fassung November 2010)