



## Gemüseschneidemaschinen TR210 mit automatischem Trichter - 1er Geschwindigkeit

ARTIKEL # \_\_\_\_\_

MODELL # \_\_\_\_\_

NAME # \_\_\_\_\_

SIS # \_\_\_\_\_

AIA # \_\_\_\_\_



### Gemüseschneidemaschinen

#### TR210 mit automatischem Trichter - 1er Geschwindigkeit

600080 (DTR2101V)

Gemüseschneider - 1  
Geschwindigkeit 340 U/min.,  
automatischer Einfülltrichter,  
500W, 230V

### Kurzbeschreibung

#### Artikel Nr.

Mit dem automatischen Einfülltrichter schneidet der TR210 rasch große Mengen an Obst und Gemüse. Wahlweise sind auch andere Trichter, wie zum Beispiel ein Langgemüsetrichter, erhältlich. So können Sie das Gerät flexibel für unterschiedliche Anforderungen einsetzen. 100–800 Mahlzeiten/Tag mit einer Verarbeitungskapazität von 2.100 kg/Stunde (bei Höchstgeschwindigkeit und voller Beladung). Der asynchrone Industriemotor ist ideal für starke Beanspruchung und garantiert Langlebigkeit.

Genehmigung: \_\_\_\_\_

### Hauptmerkmale

- Mit Vorrichtungen für Würfel und Stäbchen (Pommes frites).
- Langer Gemüsetrichter (4 runde Trichter in verschiedenen Größen) als Option lieferbar.
- Kompletter Satz mit 32 Messern und Scheiben lieferbar.
- Geeignet für 100 - 800 Mahlzeiten (Tischservice) und bis zu 1000 im Catering.
- Lieferung mit:
  - automatischem Einfülltrichter
  - Schneidkammer
  - Auswurfflügel
- Modell mit Dauerbeschickung, Fülltrichterleistung: 5 - 6 kg.
- Alle mit Lebensmitteln in Kontakt kommenden Teile sind ohne Werkzeug abnehmbar. Edelstahlfülltrichter, Edelstahlhebel und Schneidkammer sind geschirrspülmaschinenfest.
- Große Flexibilität und Ergonomie durch optionales Zubehör.
- Ergonomisches, fahrbares Untergestell zur Aufnahme von 1 Behälter GN 2/1 zum Auffangen der geschnittenen Gemüse für maximale Produktivität und bequemes Arbeiten (Option).
- Hebelbedienter Trichter (mit langem Gemüse- und Halbmond-Trichter für genaueste Schnittergebnisse (Option)).

### Konstruktion

- 1 Geschwindigkeit: 340 U.p.M..
- 500 W.
- Alle Schneidscheiben (auf Anfrage lieferbar) sind aus Edelstahl und geschirrspülmaschinen-fest.
- Automatischer Trichter ganz aus Edelstahl für lange Haltbarkeit.
- Langer Gemüsetrichter, hebelbedienter Trichter und fahrbares Untergestell aus Edelstahl.
- Motorgehäuse aus Aluminiumlegierung für verbesserte Motorbelüftung ohne Öffnungen im Chassis.
- Asynchroner, gewerblicher Motor für starke Beanspruchung und Langlebigkeit.
- Wasserdichtes Planetensystem und Motor.

### Serienmäßiges Zubehör

- 1 St. Auswurfflügel PNC 653772

### Optionales Zubehör

- S-Messer Schneidscheibe 5 mm mit Druckbalken für Gatter - Spülmaschinenfest PNC 650048



TR210 mit automatischem Trichter - 1er Geschwindigkeit  
Gemüseschneidemaschinen



## Gemüseschneidemaschinen TR210 mit automatischem Trichter - 1er Geschwindigkeit

- S-Messer Schneidscheibe 6 mm mit Druckbalken für Gatter - Spülmaschinenfest PNC 650049
- S-Messer Schneidscheibe 8 mm mit Druckbalken für Gatter - Spülmaschinenfest PNC 650050
- S-Messer Schneidscheibe 10 mm mit Druckbalken für Gatter - Spülmaschinenfest PNC 650051
- S-Messer Schneidscheibe für Mozzarella 10 mm mit Druckbalken für Gatter - Spülmaschinenfest PNC 650052
- S-Messer Schneidscheibe 12 mm mit Druckbalken für Gatter - Spülmaschinenfest PNC 650053
- S-Messer Schneidscheibe 13 mm mit Druckbalken für Gatter - Spülmaschinenfest PNC 650054
- S-Messer Schneidscheibe mit gewellter Schneide und Druckbalken für Gatter 10 mm - Spülmaschinenfest PNC 650055
- S-Messer Schneidscheibe mit gewellter Schneide und Druckbalken für Gatter 8 mm - Spülmaschinenfest PNC 650056
- Edelstahl Langgemüsetrichter für TR210 (mit 4 Röhren ) mit Stopfer PNC 650063
- Edelstahl Einfülltrichter mit Druckhebel für TR210 PNC 650064
- Edelstahlwagen für TR210 und GN 2/1 Behälter PNC 650065
- Streifenschneider 2 x 8 mm - Spülmaschinenfest PNC 650095
- Streifenschneider 2 x 10 mm - Spülmaschinenfest PNC 650096
- Würfelgatter 5x5 mm - Spülmaschinenfest PNC 653566
- Würfelgatter 8x8 mm - Spülmaschinenfest PNC 653567
- Würfelgatter 10x10 mm - Spülmaschinenfest PNC 653568
- Würfelgatter 12x12 mm - Spülmaschinenfest PNC 653569
- Würfelgatter 20x20 mm - Spülmaschinenfest PNC 653570
- Pommes Frites Gatter 6mm - Spülmaschinenfest PNC 653571
- Pommes Frites Gatter 8mm - Spülmaschinenfest PNC 653572
- Pommes Frites Gatter 10mm - Spülmaschinenfest PNC 653573
- S-Messer Schneidscheibe 1 mm - Spülmaschinenfest PNC 653729
- S-Messer Schneidscheibe 2 mm - Spülmaschinenfest PNC 653730
- S-Messer Schneidscheibe 3 mm - Spülmaschinenfest PNC 653731
- S-Messer Schneidscheibe 4 mm - Spülmaschinenfest PNC 653732
- S-Messer Schneidscheibe 5 mm - Spülmaschinenfest PNC 653733
- S-Messer Schneidscheibe 6 mm - Spülmaschinenfest PNC 653735
- S-Messer Schneidscheibe 8 mm - Spülmaschinenfest PNC 653737
- Streifenschneider 2x2 mm - Spülmaschinenfest PNC 653743
- Streifenschneider 3x3 mm - Spülmaschinenfest PNC 653744
- Streifenschneider 4x4 mm - Spülmaschinenfest PNC 653745
- Streifenschneider 6x6 mm - Spülmaschinenfest PNC 653746
- Streifenschneider 8x8 mm - Spülmaschinenfest PNC 653747
- Streifenschneider 10x10 mm - Spülmaschinenfest PNC 653748
- Auswurfflügel PNC 653772
- Reibscheibe 2 mm - Spülmaschinenfest PNC 653773
- Reibscheibe 3 mm - Spülmaschinenfest PNC 653774
- Reibscheibe 4 mm - Spülmaschinenfest PNC 653775
- Reibscheibe 7 mm - Spülmaschinenfest PNC 653776
- Reibscheibe 9 mm - Spülmaschinenfest PNC 653777



Gemüseschneidemaschinen  
TR210 mit automatischem Trichter - 1er Geschwindigkeit

Das Unternehmen behält sich das Recht auf Änderungen der Spezifikation vor.

**Front**

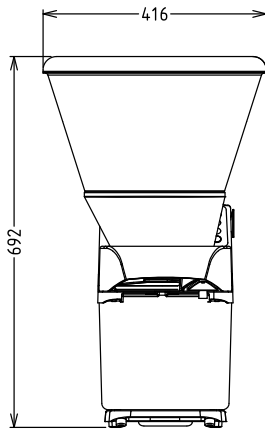

**oben**

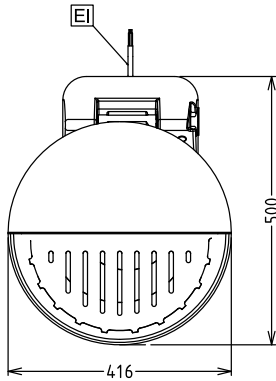

EI = Elektroanschluss

**Seite**

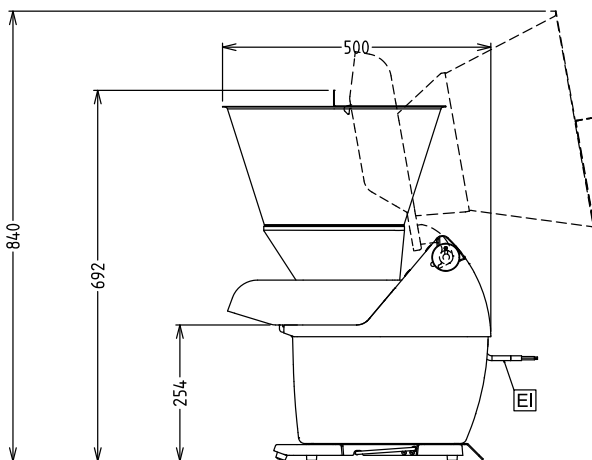

## Elektrisch

Netzspannung:

600080 (DTR2101V) 230-240 V/1 ph/50 Hz

Anschlusswert:

0.5 kW

Gesamt-Watt

0.5 kW

## Kapazität:

Leistung (bis):

## Schlüsselinformation

Außenabmessungen, Höhe: 690 mm

Außenabmessungen, Länge: 416 mm

Außenabmessungen, Tiefe: 490 mm

Versandgewicht: 32.9 kg